

SP-L39便携标签打印机  
使用说明书  
(VER 1.00)

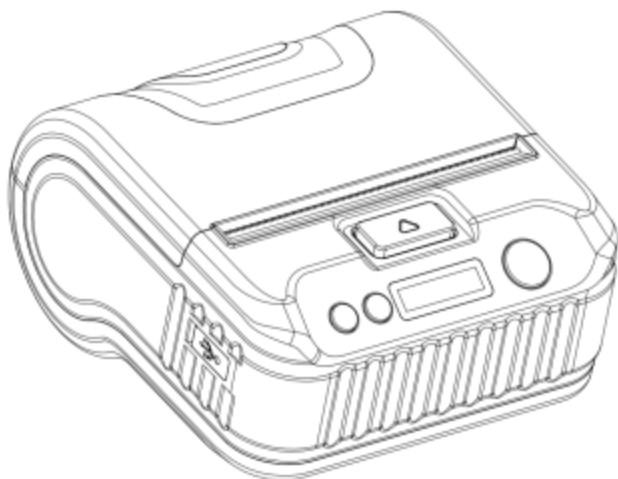

北京思普瑞特科技发展有限公司

[www.sprinter.com.cn](http://www.sprinter.com.cn)

## 目录

注意事项	1
安全注意事项	1
使用注意事项	1
存放注意事项	2
第一章 打印机外观及型号	3
1.1 外观	3
1.2 型号	4
第二章 性能特点	4
2.1 打印性能	4
2.2 物理参数	4
2.3 环境参数	5
2.4 其他性能	5
第三章 使用方法	6
3.1 使用前的准备	6
3.1.1 电池安装与拆卸	6
3.1.2 打印纸卷安装	6
3.1.3 清洁保养	7
3.1.4 其它	7
3.2 基本功能使用	8
3.2.1 开机	8
3.2.2 关机	8
3.2.3 自检测	8
3.2.4 走纸（手动进纸）	9
3.2.5 十六进制打印	9

3.2.6 打印机参数设置 .....	9
3.2.7 充电 .....	10
3.2.8 进入程序升级模式 .....	10
3.3 打印机参数设置 .....	11
3.4 打印机标签传感器标定 .....	11
3.5 打印机恢复默认配置 .....	12
3.6 打印机连接及打印 .....	12
3.6.1 USB 连接 .....	12
3.6.2 蓝牙连接 .....	13
3.6.3 wifi 连接 .....	14
3.7 蜂鸣器说明 .....	14
3.8 液晶显示说明 .....	14
第四章 其他信息 .....	16
4.1 指令编程手册 .....	16
4.2 标签纸说明 .....	16
附录 A .....	18
附录 B .....	21

## 注意事项

在使用打印机之前，请仔细阅读本章内容！

### 安全注意事项

本打印机只能使用本公司提供的专用电池和电源适配器，否则可能引起产品损坏，电池漏液、起火甚至爆炸。

不要将电池投入火中，不要将电池短路、拆散或加热，否则可能导致电池漏液、起火甚至爆炸。

如果长时间不使用打印机，务必将电池从打印机中取出，否则可能导致电池漏液。

电池中的液体具有腐蚀性，如果操作不慎导致电池漏液并将液体粘到皮肤或衣物上，请立即用清水洗掉，如不慎进入眼睛内，请立即用大量清水彻底冲洗眼睛并去看医生。

打印时或刚打印结束时不要开启纸仓盖，用手或身体的任何部位接触打印机芯，以免过高的温度导致烫伤。

**注 意**  
**用错误型号电池更换会有爆炸危险**  
**务必按照说明处置用完的电池**

### 使用注意事项

打印机不可浸入水中，也不要将其暴露在雨中，否则可能导致打印机损坏。

打印过程中不得打开纸仓盖，否则可能导致打印机工作不正常。

在使用USB接口打印时，在打印过程中不能将USB线拔下，否则可能导致打印数据不完整。在使用蓝牙方式打印时，在打印过程中距离不能超过10米，否则可能导致打印乱码或无法打印。

虽然打印机可以在-10℃到50℃稳定工作，但过高的环境温度（45℃）或过低的环境温度（5℃）会导致打印质量降低。

过高的环境湿度（85%相对湿度以上）或过低的环境湿度（20%相对湿度以下）会导致打印质量降低。

使用劣质的打印纸或存放时间过长的打印纸可能造成打印质量降低，甚至损坏打印机。

打印机在标签检测方式下工作时，要求标签符合规范（见4.2 标签纸说明），否则可能导致打印机无法准确检测标签。

## 存放注意事项

打印机需存放在温度为-20℃到60℃、相对湿度在10%到90%的环境中。

如果长时间存放打印机，请务必取出打印机中的电池单独存放，否则可能导致电池失效、甚至漏液，进而损坏打印机。

### 声明

此为A级产品，在生活环境中，该产品可能会造成无线电干扰。在这种情况下，可能需要用户对其干扰采取切实可行的措施。

## 第一章 打印机外观及型号

### 1.1 外观

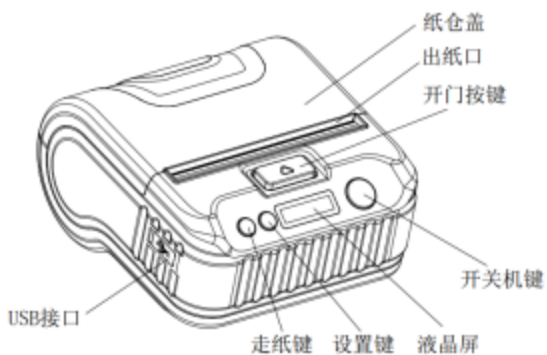

## 1.2 型号

机型	接口
SP-L39BTDM	USB、蓝牙
SP-L39W	USB、WiFi

# 第二章 性能特点

## 2.1 打印性能

**打印方式:** 行式热敏打印;

**打印纸宽:** 40-80mm

**有效打印宽度:** 72mm;

**分辨率:** 8点/mm (203dpi) ;

**每行点数:** 80mm: 576点/行;

**打印速度:** 普通纸: 80mm/s(Max); 标签纸: 80mm/s(Max);

**纸张厚度:** 0.06-0.08mm (普通热敏纸), 0.06-0.15mm (标签纸);

**可打印内容:** GB18030全部汉字及字符, BIG5全部繁体汉字, GB12345全部繁体汉字, ShiftJIS日文汉字, ASCII 字符, 自定义字符, 图形, 思源矢量字体。  
一维条码: UPCA, UPCE, EAN13, EAN8, CODE39, ITF25, CODABAR, CODE93, CODE128。  
二维条码: PDF417, QR CODE, DATA Matrix

## 2.2 物理参数

**外观尺寸:** 113(L)X105(W)X60(H)mm;

**重量:** 375g (不含纸卷) ;

**纸卷直径:** ≤50mm;

**接口方式:** USB、蓝牙、WiFi

## 2.3 环境参数

**工作环境温度:** -10℃~50℃;

**工作环境湿度:** 10%~90% (相对湿度) ;

**储藏环境温度:** -20℃~60℃;

**储藏环境湿度:** 10%~90% (相对湿度) 。

## 2.4 其他性能

**装纸方式:** 简易装纸 (装纸方法详见3.1.2 打印纸卷安装) 。

**撕纸方式:** 手动撕纸, 纸头对准撕纸刀, 支持首单零浪费。

**打印控制指令:** ESC/POS兼容指令集/CPCL兼容指令集/TSPL兼容指令集 (详见《SP-L39指令编程手册》) 。

**供电方式:** 7.4V/2000mAh可充电聚合物锂电池。

**电量报警:** 当电池电量将消耗完时, 打印机液晶屏电池图标闪烁。

**充电:** 快速充电, 4小时内即可充满。

**自动休眠:** 如果打印机在5秒之内没有接收打印数据或按键操作。打印机将自动休眠, 休眠期间如果按走纸【FEED】键、【MODE】键、电源键或打印机接收到打印数据即被自动唤醒;

**一次充电可用时间:** 25%打印密度下大于200m, 待机时间大于4天。本参数是参考参数, 电池在使用很久之后, 可能导致容量下降, 不能确保打印时间。



## 第三章 使用方法

### 3.1 使用前的准备

#### 3.1.1 电池安装与拆卸

1. 先将电池尾端放到主体背面的卡槽内（如下图所示）。
2. 再下压电池前端，直至卡扣与主体配合到位。
3. 拆卸时，向右拨动电池扳手，可取出电池。

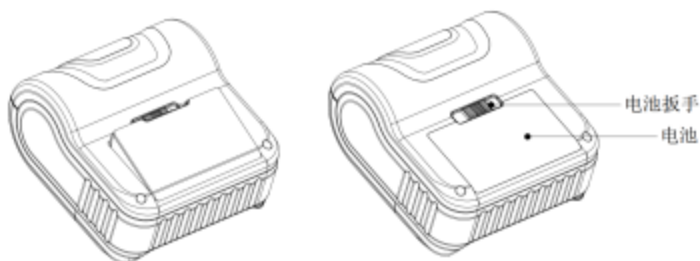

#### 3.1.2 打印纸卷安装

1. 打开纸仓盖（如图1示），向外侧滑动纸卷挡板，滑动挡板时手指需放在手指槽内（如图2示）。
2. 装入卷纸，热敏面向下，将纸仓内的纸拉出一段（纸尾端超出撕纸片）（如图3示）。
3. 关上纸仓盖，撕去多余的纸。
4. 当使用大于76mm的标签纸时需要取出纸宽挡板（如图2示）。

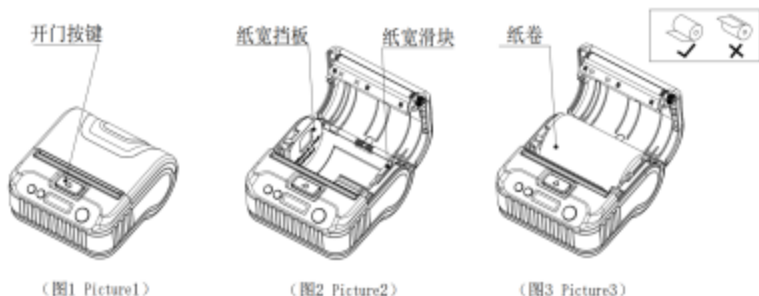

### 3.1.3 清洁保养

热敏机芯需要定期保养，方法如下：

1. 如下图，用除尘刷清理机芯走纸胶辊上的纸屑和灰尘。
2. 如下图，用棉签蘸取适量酒精，擦拭机芯加热片，清除积碳、灰尘和纸屑等杂质。

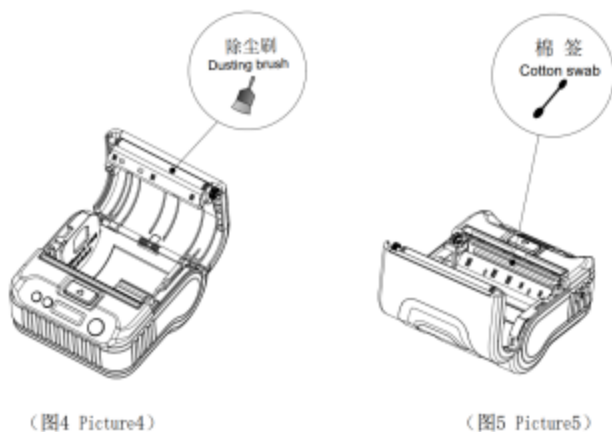

### 3.1.4 其它

**开关门说明：**按下开门按键后，纸仓盖弹起。

**异常操作说明：**出纸口不允许堵纸。

**放置方向:** 打印时手持平放打印, 尽量保证纸卷运行的稳定性。

## 3.2 基本功能使用

两种打印模式: 票据模式和标签模式。

两种纸类型: 普通纸和标签纸。

标签模式分为: 80mm、58mm、40mm; 在标签模式下, 纸类型均为标签纸。

票据模式分为: 80mm、58mm; 在票据模式下, 纸类型均为普通纸。

打印模式和纸张宽度通过设置工具进行设置。

标签模式下支持矢量字体。

### 3.2.1 开机

按住【电源】键, 会听到“一低一高”提示音, 液晶屏上显示“Loading...”时, 然后松开【电源】键, 打印机进入工作模式, 液晶屏上显示打印机的工作参数。

### 3.2.2 关机

开机状态下, 按住【电源】键, 打印机发出“一高一低”提示音, 液晶屏关闭, 然后松开【电源】键, 打印机关机。

### 3.2.3 自检测

用户拿到打印机后, 可以随时对打印机进行自检, 以检测打印机当前的设置和状态。

进入自检测: 关机状态下, 按住【FEED】键, 按住【电源】键, 在听到“一低一高”的开机提示音和液晶屏上显示“Loading...”时, 松开【电源】键后再松开【FEED】键, 则打印出打印机的自检测试页。

### 3.2.4 走纸（手动进纸）

#### a. 票据模式

开机状态下普通纸，按下走纸【FEED】键，打印机开始走纸，松开走纸【FEED】键则停止走纸；

#### b. 标签模式

开机状态下标签纸，按下走纸【FEED】键，打印机开始走纸到缝隙处并停止走纸，如不是标签纸，则走纸26cm后自动停止走纸，报缺纸错误。

### 3.2.5 十六进制打印

十六进制打印功能，是将主机接收的数据用十六进制数和其相应的字符打印出来，方便调试应用程序。

进入十六进制打印：关机状态下，先按住【MODE】键，按住【电源】键，在听到“一低一高”的开机提示音和液晶屏上显示“Loading...”时，松开【电源】键，再按下【FEED】键，然后松开【MODE】键和【FEED】键，打印机进入十六进制打印模式，液晶屏上显示十六进制模式，并把对应的提示信息打印出来。

退出十六进制打印：关闭电源或按【FEED】键三次打印机退出十六进制打印模式，进入到正常工作模式，并把退出十六进制模式的提示信息打印出来。

### 3.2.6 打印机参数设置

通过按键操作也可对打印机的一些简单参数进行设置，有两种方法进入打印机参数设置模式，参数设置内容有差异。

a. 关机状态下，先按住【MODE】键，按住【电源】键，在听到“一低一高”的开机提示音和液晶屏上显示“Loading...”时，先松开【电源】键然后松开【MODE】键，则打印进入参数设置模式。按下【MODE】或者【FEED】键，液晶屏显示出第一项可设置参数及

其当前设定值。详细设置方法请参见附录 A 部分。

退出参数设置：先按住【MODE】键，再按住【FEED】键，然后松开【MODE】键和【FEED】键，保存设定的参数值并退出参数设置模式；进入正常工作模式。若直接按住【电源】键关闭打印机，则设定的参数值不保存。

- b. 在待机模式下，按【MODE】键两秒以上进入参数设置模式；【MODE】【FEED】键组合使用，按【MODE】键调整设置参数选项，按【FEED】键调整各参数设置项的子菜单；详细设置方法请参见附录 B 部分。设置完成后，等待 5 秒，自动退出设置模式，保存设置参数。

### 3.2.7 充电

打印机在使用一段时间后，打印机电池的电量会消耗光。当打印机电池的电量已经接近用完时，液晶屏上的电池电量指示图标会闪烁报警，此时用户需要对电池进行充电。

充电的方法如下：将电源适配器的市电插头插入 220V、50HZ 的电源插座，然后将充电插头插入打印机的电源插座，打印机就开始充电，充电过程中，打印机的液晶屏会有充电提示。

关机状态下：图标带有插头，电池的电量不断跳动指示正在充电中；仅显示一个电池图标指示已经充满。

开机状态下：右上角电池图标的电量不断跳动指示正在充电中；电量不动，指示已经充满。

### 3.2.8 进入程序升级模式

- a. 快速进入方式：

关机状态下，同时按住【MODE】键和【FEED】键，按住【电源】键开机，在 200 毫秒内快速松开【FEED】键，然后松开其他按键，打印机进入程序升级模式。此时液晶屏显示“Upgrading...”。

使用“UpdateFirmware”（PC端升级工具）升级工具升级即可。

**注意：**只有USB接口支持此方式升级。

#### b. 打印模式下升级：

开机状态下，打印机无错误状态时可以支持打印模式升级。可以连接USB使用“UpdateFirmware”升级工具连接USB升级。也可以使用“SprtPrinterUpdateTools”（手机端升级工具）升级工具，连接蓝牙或wifi进行升级。

### 3.3 打印机参数设置

打印机可以利用专用软件〈设置工具软件〉通过计算机进行更多的参数设置。可设置打印机的语言、字体、默认代码页、打印机的蓝牙设备名称及密码、打印模式等。设置方法详见〈设置工具软件帮助〉文件，该帮助文件随软件一起提供。

### 3.4 打印机标签传感器标定

标签传感器标定是为了适应市面上不同种类的标签纸，通过调整打印机的传感器配置，使打印机可以正确定位标签。

标定前应在液晶屏中设置对应标签的长度。当前为标签纸模式时，关机状态下，先按下【MODE】键，然后按住【电源】键，在听到开机提示音时，松开【电源】键，再按下【FEED】键两次，然后松开【MODE】。打印机进入标签标定模式。并打印出“传感器标定模式\r\n请按走纸键\r\n”。

直接断电取消校准。

按走纸按键后，打印机会走纸固定长度，然后液晶屏上显示“标定通过”。标定过程中会出现走纸回退正常现象。如果纸类型配置错误或者硬件无法支持当前的打印纸则会分别打印出“纸类型设置

错误自动退出”和“标定错误自动退出”的字样，如果标定失败液晶显示屏显示“标定失败”，请再次标定。

### 3.5 打印机恢复默认配置

打印机配置项被错误配置无法正常工作时，使用此功能恢复出厂配置内容。

关机状态下，先按下【MODE】键，然后按住【电源】键，在听到开机提示音和液晶屏启动时，松开【电源】键，再按下【FEED】键三次，然后松开【MODE】键。打印机进入恢复出厂设置模式。并打印出“注意：将恢复系统设置为默认值，按一次FEED键确认。直接断电取消”的提示字样。

直接断电取消恢复。

按走纸按键后，打印机会打印出“恢复系统设置成功”的字样。恢复完成后，打印机会自动关机。

### 3.6 打印机连接及打印

#### 3.6.1 USB连接

SP-L39打印机的标准配置中配备有一条标准 Type-C 线，用于连接打印机和主设备。打印机的USB属于从设备类型（DEVICE）；外形及引脚定义如下图所示：

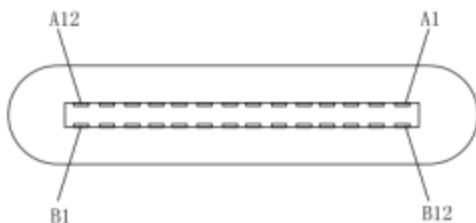

A12	A11	A10	A9	A8	A7	A6	A5	A4	A3	A2	A1
GND			VBUS	TX	D-	RTS/D+	RX	VBUS			GND
GND			VBUS	RX	RTS/D+	D-	TX	VBUS			GND
B1	B2	B3	B4	B5	B6	B7	B8	B9	B10	B11	B12

Type-C 插座及引脚定义

### 3.6.2 蓝牙连接

带蓝牙接口的手持设备，笔记本电脑，或其他信息终端，可以通过蓝牙接口驱动SP-L39打印。SP-L39热敏打印机兼容Bluetooth2.0 蓝牙规范和Bluetooth 双模(支持苹果4.0和安卓2.0 蓝牙规范)，功率级别为CLASS 2，有效距离10m。打印机的蓝牙属于从设备。初始设备名称为L39 Printer，初始密码为“1234”。用户可以使用<设置工具软件>根据需要修改设备名称和密码等，更改设备名称及密码的方法详见<设置工具软件>的帮助文件。

SP-L39热敏打印机工作前需与控制打印机的蓝牙主设备配对，配对由主设备发起。通常的配对过程如下：

- 1、打印机开机，
- 2、主设备搜寻外部蓝牙设备，
- 3、如果有多台外部蓝牙设备的话，选中L39 Printer打印机
- 4、输入密码“1234”
- 5、完成配对。

具体的配对方法请参阅主设备蓝牙功能说明。

注意：

- ① 配对时，SP-L39热敏打印机必须处于开机状态。
- ② 打印机的蓝牙设备一旦和主机蓝牙设备配对成功并建立链接，它将不再为其他主蓝牙设备提供搜索和连接服务，直到和连接



它的主设备断开连接。

- ③ 配对成功并与打印机建立链接后，打印机液晶屏上蓝牙图标显示连接状态。

### 3.6.3 wifi 连接

带 wifi 接口的手持设备可以通过微信连接打印机进行打印。使用方法如下：

关机状态，按住【MODE】键和【电源】键开机，松开【电源】键，再按下【FEED】键四次，然后松开【MODE】键。打印机进入配网模式。并打印出开始配网的提示字样。使用手机扫描二维码进行配网。

## 3.7 蜂鸣器说明

打印机有一个蜂鸣器，它也会给出提示信息，以下是蜂鸣器提示信息的含义：

一低一高：开机。

一高一低：关机。





循环的连续二低：打印机出现错误状态。



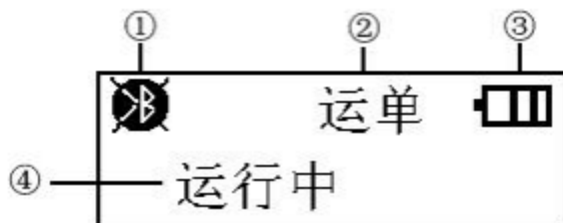

## 3.8 液晶显示说明

打印机开机时，打印机液晶屏会显示开机提示信息，待打印机初始化完成后，液晶会显示打印机的相关信息，如果 5 秒内，没有任何数据发送给打印机或者没有外接接口插入打印机，液晶将自动关闭显示，直到外接接口插入打印机或者外接设备给打印机发送数据时液晶将再次显示。

### 1. 标签模式



①图标 、、和分别表示：wifi未连接、蓝牙未连接、蓝牙已连接和wifi已连接。

②打印机当前电池电量示意图。分表用图标,,显示打印机当前电池电量，当打印机电量低时将闪烁显示图标.

③文字提示显示，这里以文字的方式显示打印机当前的状态。





当打印机处于正常待机时，显示运行中。

当打印机有打印任务时，显示打印中。





当打印机出错时，根据错误状态会显示缺纸、温度异常、电压异常和纸仓盖异常报警等。

## 2. 票据模式



①图标 、、和分别表示：wifi未连接、蓝牙未连接、蓝牙已连接和wifi已连接。

②显示不同打印纸的工作模式，80mm、58mm。

- ③打印机当前电池电量示意图。分表用图标，，显示打印机当前电池电量，当打印机电量低时将闪烁显示图标。
- ④文字提示显示，这里以文字的方式显示打印机当前的状态。
- 当打印机与外设未连接时显示：USB模式。
- 当有USB接口插入时显示：USB已连接。
- 当USB接口有数据发送给打印机时显示：USB正在通讯。
- 当有蓝牙与打印机连接并打开对应端口时显示：蓝牙已连接。
- 当有wifi与打印机连接并打开对应端口时显示：wifi已连接。
- 当有USB接口插入同时蓝牙已连接时显示：USB与蓝牙已连接。
- 当有USB接口插入同时wifi已连接时显示：USB与wifi已连接。
- 当蓝牙接口有数据发送给打印机时显示：蓝牙正在通讯。
- 当wifi接口有数据发送给打印机时显示：wifi正在通讯。

## 第四章 其他信息

### 4.1 指令编程手册

《SP-L39指令编程手册》是辅助SP-L39打印机使用者开发打印机应用的技术手册，该手册可向本公司索取。

### 4.2 标签纸说明

如果用户使用不干胶标签纸，务必遵守以下规范，否则可能导致打印机无法正确定位缝隙，造成跳单或漏单。标签纸规范：

- 1、标签不长于200mm。
- 2、缝隙宽度不小于3mm，不大于30mm。
- 3、标签规则（标签为长方形或近似于长方形），不支持异形

标签。

## 附录 A

设置说明：按【MODE】键选择设置项，每按一下【MODE】键，设置项改变为下一项，并显示出该项的当前设定值。用【FEED】键来选择设置项的设定值，每按一下【FEED】键，该项设定值改变为下值。设置完成后，同时按下【FEED】键和【MODE】键，则保存当前设置，并进入正常开机状态，否则不保存设置值。

总设置：

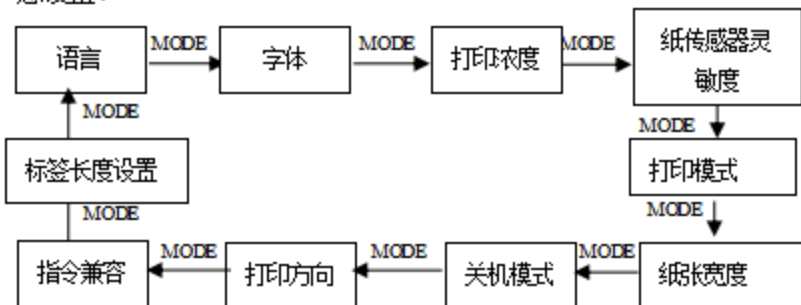

语言：

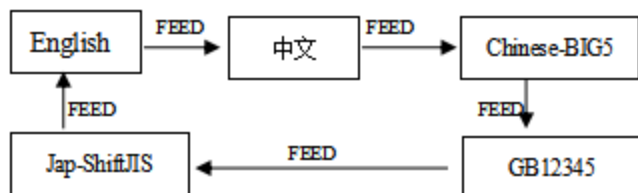

字体:



打印浓度:

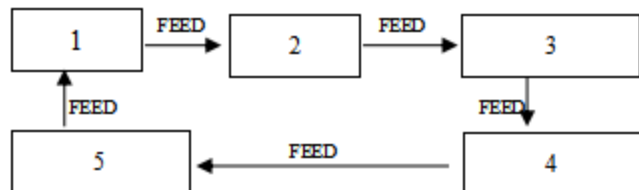

纸传感器灵敏度:

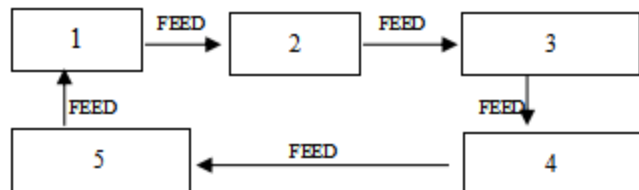

打印模式:

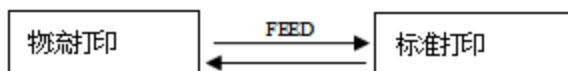

纸张宽度:

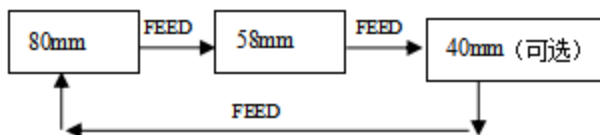

关机模式:

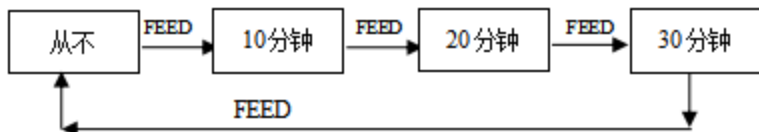

打印方向:

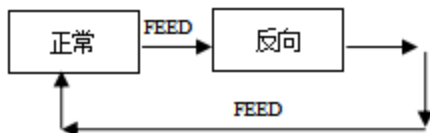

指令兼容:

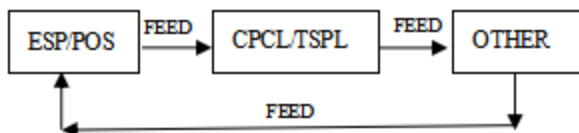

标签设置:



## 附录 B

设置说明: 按【MODE】键选择设置项, 每按一下【MODE】键, 设置项改变为下一项, 并显示出该项的当前设定值。用【FEED】键来选择设置项的设定值, 每按一下【FEED】键, 该项设定值改变为下值。设置完成, 5 秒后, 自动退出设置模式, 保存设置参数。

总设置:

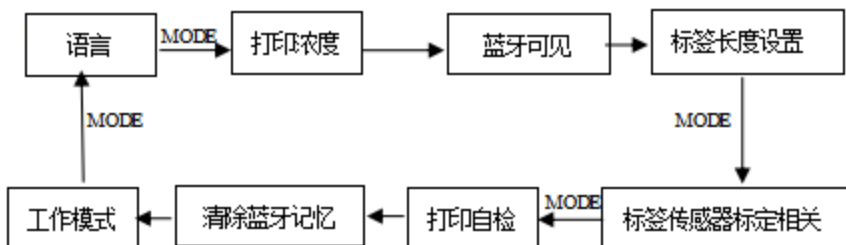

语言:

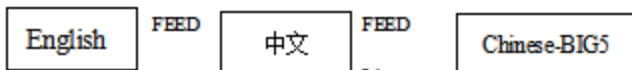



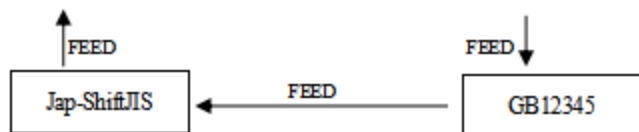

打印浓度:

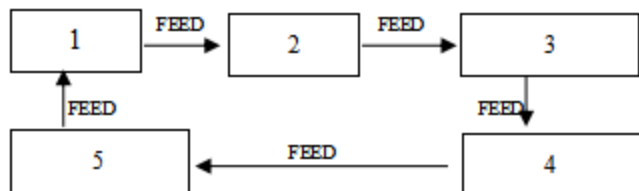

蓝牙可见:

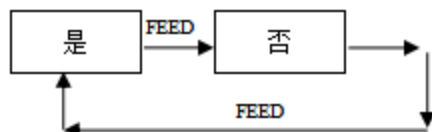

标签长度设置:

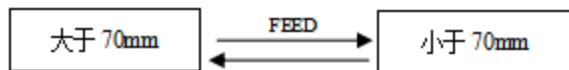

标签传感器标定:

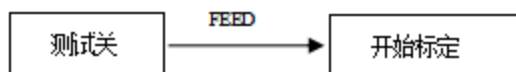

打印自检:

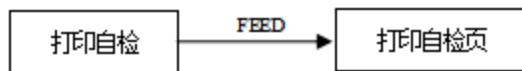

清除蓝牙记忆地址：

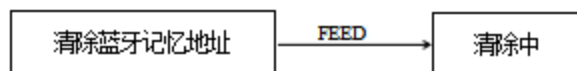

工作模式：

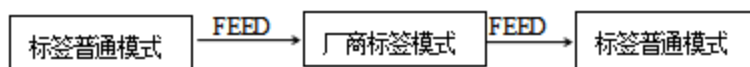

向下偏移：厂商标签模式对应偏移距离，不建议直接修改  
(略)

**生产商有权修改说明书的内容而不做事先声明!**

## 北京思普瑞特科技发展有限公司

地址：北京市海淀区上地信息产业基地创业中路4街26号（1号院3号楼4层）

邮编：100085

电话：010-51661178

传真：010-51661178-190

技术支持：010-51661178-157 010-62969379

客服E-mail: support@sprinter.com.cn